



Het Randstedelijk Mannenkoor  
**SPIJKENISSE**

Inloopconcert op 5 oktober in de Broederkerk in Deventer.  
Aanvang 14:30 uur



# RANDVERSCHIJNSELEN

Jaargang 25 - nummer 1 - 3 oktober 2024



Correspondentieadres: Burg.  
Bolwidweg 12  
3233 DM Oostvoorne

E-mailadres  
Redactie  
Tekstverwerking/Vormgeving  
E-mail

secretariaat.hrm.2000@gmail.com  
Ger Buitink en Roel Korpershoek  
Ger Buitink  
redactie.hrm@gmail.com



## Bestuur Randstedelijk Mannenkoor

### Voorzitter

Jeroen de Jong  
06-53151588  
voorzitter.hrm@gmail.com

### Penningmeester

Hans van Son  
06-46737049  
boedha1958@gmail.com

### Secretaris

Jan Willem Driesprong  
06-12506837  
secretariaat.hrm.2000@gmail.com

### Comm. PR

Cor Kreft  
06-14274866  
prcom.hrm@gmail.com

### Comm. Activiteiten

Koos Bouter  
0181-479990  
j.bouter@kpnmail.nl

**2° Penningmeester**

Cees Brobbel  
0181-414279  
cees.brobbel@hetnet.nl

**2° Secretaris/notulist**

Jan Modderman  
06-38599471  
jmodderman53@gmail.com

**Muziekcommissie**

Arjan Breukhoven  
010-4211882  
info@arjanbreukhoven.nl

Robert Wilschut  
06-40175621  
rjwilschut@gmail.com

Arie van Sintmaartensdijk  
0181-626184  
jacomijntje46@gmail.com

Leo Molendijk  
0186-691884  
l.molendijk@kpnmail.nl

Cor Kreft  
010-4383318  
corkreft51@outlook.com

**Koormeester**

1° Koormeester  
Leo van Kooij  
0181-213952  
l.van.kooij@outlook.com

2° Koormeester  
Jan Willem Driesprong  
06-12506837  
secretariaat.hrm.2000@gmail.com

**Gastheren**

**1° Tenoren**  
Leo Molendijk  
0186-691884  
l.molendijk@kpnmail.nl

**2° Tenoren**  
Cor Kreft  
010-4383318  
corkreft51@outlook.com

**Baritons**  
Jan Modderman  
06-38599471  
jmodderman53@gmail.com

**Bassen**  
Peter Spanjersberg  
06-22935791  
peter10021951@gmail.com

**vervanger**  
vacant

**vervanger**  
Cees Neuteboom  
0181-620080  
cetruneuteboom@outlook.com

**vervanger**  
Ger Beikes  
06-11300722  
gerbeikes.hrm@gmail.com

**vervanger**  
Peter Hoevenaars  
0181-310807  
pjhoevenaars@planet.nl

**Diversen**

**Erelid:** Ton Kooren en Ger Beikes

**Repetities:** Iedere donderdag om 19.30 uur in De Verbinding, Eikenlaan 2, 3203 BK Spijkennisse, 0181-610362

**Contributie:** € 20,00 per maand; over te maken per eerste van de maand op RABO bank nr.:  
**IBAN** NL24 RABO 3160 3246 13 van Het Randstedelijk Mannenkoor te Spijkennisse.

**Donateur worden? :** Voor slechts € 50,00 per jaar kunt u het koor steunen. In ruil voor die steun krijgt u gratis 1x toegangskaart voor eigen concert naar keuze en 6 x per jaar het clubblad Randverschijselen. Betaling zie contributie.

**Kledingbeheer:** Cors Weijers, Maasboulevard 137, 3207 RL Spijkennisse Tel. 06-80131042  
E-mail: cweijers@chello.nl

**Kleding:**  
**Formeel 1:** rood jasje, gilet, zwart overhemd, rode vlinderstrik (nieuw), rode pochet (nieuw), zwarte smokingbroek, zwarte sokken, zwarte schoenen.  
**Formeel 2:** zwart smokingjasje,ivoorkleurig overhemd, zwarte smokingbroek, zwarte sokken, zwarte schoenen.  
**Formeel 3:** crèmekleurig smokingjasje, ivoorkleurig overhemd, zwarte smokingbroek, zwarte sokken, zwarte schoenen.  
**Diversen :** bij formeel 2 en 3 kunnen we gebruik maken van rode vlinderstrik/rode pochet (nieuw) of gestreepte vlinderstrik/pochet.

**Website:** www.randstedelijkmannenkoor.nl  
**E-mail:** info@randstedelijkmannenkoor.nl



11



26

blz. 2-3  
blz. 4  
blz. 5-6  
blz. 7  
blz. 8  
blz. 10  
blz. 11-14  
blz. 15-17  
blz. 19-25  
blz. 26-31  
blz. 32-33  
blz.34

Colofon  
Inhoudsopgave  
Namens het bestuur  
Van de redactie  
Wie is er jarig  
Zingen van Amazing Grace  
Mooi Zomeravondconcert  
Zingen in een koor  
Wat reed daar nu?  
Mysterie Deventer  
Beste zangers 2024  
In Memoriam



## NAMENS HET BESTUUR

Een goede gezondheid is een groot goed. Het zorgt ervoor dat je lekker in je vel zit, goed kan functioneren en dat je de dingen kan doen wat je leuk vindt, en beter opgewassen ben voor minder leuke zaken. Maar als je gezondheid je een beetje in de steek gaat laten, wordt dat allemaal anders. Je gaat er dan ervoor zorgen om je gezondheid weer op het goede peil te krijgen. En dat vraagt het nodige van een mens. Je zult soms prioriteiten moeten gaan stellen. En prioriteiten stellen is keuzes moeten gaan maken, bepaalde zaken loslaten om zo te kunnen gaan werken om je gezondheid weer op het goede peil te brengen.

En dat is wat onze voorzitter Jeroen nu heeft gedaan. Hij heeft ervoor gekozen om zijn functie als voorzitter van ons koor neer te leggen. Dit heeft hij als prioriteit gekozen. Hoe jammer het ook is, en hij graag had door willen gaan, maar deze functie moest hij loslaten, om zich volledig te concentreren op een goed herstel. Wij als bestuur en koorleden vinden het bijzonder jammer, maar ook een verstandig besluit. Want niets is er belangrijker als een goede gezondheid. En namens de leden en het bestuur, wensen wij Jeroen ontzettend veel sterkte toe bij het herstel.

Wij zijn Jeroen ontzettend veel dank verschuldigd voor zijn inzet als voorzitter voor ons koor. Afgelopen maart kreeg hij de voorzittershamer uit handen van, nu oud-voorzitter, Ger Beikes, en nog geen half jaar later moet hij hem weer jammer genoeg neerleggen.

Maar we raken Jeroen niet kwijt, want hij blijft, als zanger, verbonden aan HRM, en daar zijn we blij mee.

Blij waren we ook met ons Zomeravondconcert van afgelopen 4 juli. Een volle kerk, een mooie opbrengst voor het goede doel, en een gezellige borrel na afloop. Verderop in deze editie van de RV staat een uitgebreid verslag van deze avond.

Inmiddels zit het zomerreces er weer op, en zijn we op 29 augustus weer begonnen met de repetities. Om te beginnen voor ons inloopconcert dat we gaan houden in Sint Lebuïnus (Broederen-)kerk in Deventer op zaterdag 5 oktober a.s.

En dan op naar ons Kerstconcert op donderdag 19 december a.s. in de St. Catharijnekerk in Brielle, met medewerking van het Oekraïens Vocaal Ensemble Orpheus, Henk-Jan Drost, trompet & bugel en Evert van de Veen zal het imposante orgel bespelen.

Waar we ook naar uitkijken is, of er deelnemers zich melden om mee te doen met het Projectkoor Kerst. Deelname hieraan kan nog wel eens voor nieuwe koorleden gaan zorgen, een voorbeeld hiervan is o.a. Jeroen, Robert en Jan Heutink. Tijdens het zomerreces is er via de lokale media een oproep hiervoor gedaan, en deze zal op korte termijn herhaald worden.

Dit was het dan weer. Afgesproken is dat de volgende praatjes wederom van mijn hand zullen zijn.

Ik sluit af met een hartelijke muzikale groet.

Cor Kreft.



**Scheepvaartbedrijf  
Ant. Kooren BV**



Koninginnelaan 132  
3181 KG Rozenburg

Tel. (0181) 21 66 54  
Fax (0181) 21 96 00

Autotel. 06 - 547 581 75



Bij het lezen van deze pagina is het nog 2 nachtjes slapen en dan vroeg op, want we gaan zingen in Deventer. En dan maar hopen dat de weergoden het goed met ons voor hebben. Want een rondleiding door Deventer is al geweldig maar onder de bezielende leiding van Kees Wagener kan het nog leuker worden. Iedereen die vorig jaar is mee geweest naar 's Gravenhage kan zich vast nog wel de smeüige en interessante verhalen herinneren. Als Kees zijn praat-machine aanzet dan is iedereen stil en luistert met volle aandacht. Om een beetje in de mood te komen kan men in deze editie lezen wat er zoal te bekijken is in Deventer.

Na de vakantie had de redactie wel gehoopt op veel kopij om het koorblad te verrijken met leuke of interessante verhalen, maar jammer genoeg is dat niet gebeurd. Met nog 5 edities te gaan hopen we op een herkansing.

Voor nu wensen wij iedereen veel leesplezier.





<b>Op:</b>	<b>wordt:</b>	<b>jaar:</b>
30 okt.	Piet Eland	87
31 okt.	René	64
4 nov.	Hans van Son	66
5 nov.	Jan Poot	80
6 nov.	Jan van Elburg	68
7 nov.	Hans Vos	74
13 nov.	Jan Wagter	68
18 nov.	Robert Wilschut	69
25 nov.	Erik Mulder	66
28 nov.	Cor Baarendse	79
2 dec.	Leo van Kooij	79

Allemaal van harte gefeliciteerd en een fijne verjaardag toegewenst.

## Onderzoek: Zingen van "Amazing Grace" helpt het best bij hartaandoeningen



Mensen die kampen met hart- en vaatziekten zijn geholpen met het zingen van liederen. Het beste kunnen ze de bekende hymne "Amazing Grace" aanheffen. ( lees onderstaand artikel )

### Studie: zingen "Amazing Grace" helpt hartpatiënt

#### ● Redactie muziek

**Mensen die kampen met hart- en vaatziekten zijn geholpen met het zingen van liederen. Het beste kunnen ze de bekende hymne "Amazing Grace" aanheffen.**

Dat blijkt uit kleinschalig en voorlopig onderzoek van Medical College of Wisconsin, waarover de nieuwsdienst Premier Christian News vorige week berichtte.

De onderzoekers onderzochten bij een groep mensen die te kampen hebben met hart- en vaat-aandoeningen wat het effect op hun gezondheid is als ze liederen gaan zingen. De deelnemers moesten, onder leiding van een zangcoach, een paar liederen tien minuten lang zingen: "Hey Jude" van the Beatles, "This Land Is Your Land" van de Amerikaanse zanger Woody Guthrie, het nummer "Jolene" van de Amerikaanse countryzangeres Dolly Parton,

en de populaire hymne "Amazing Grace" van dichter-predikant John Newton.

Wat bleek? Bij het zingen van het liedje van Woody Guthrie was er nauwelijks effect (10,1 procent) op de bloedcirculatie van de patiënten. De beide andere songs zorgden voor een kleine verbetering. Maar het bekende lied van Newton zorgde voor significante verbetering (22,3 procent) van de bloedsomloop.

De onderzoekers benadrukken dat het om een kleinschalig onderzoek gaat, waaruit voorlopige conclusies kunnen worden getrokken. Zo deden er slechts 65 mensen met hartproblemen mee. Niettemin stellen de onderzoekers dat zingen moet worden beschouwd als „een toegankelijke en veilige therapeutische interventie bij een oudere populatie die anders fysieke of orthopedische beperkingen kan hebben die deelname aan traditionele behandelingen belemmeren”.

## ***Het was een mooi en geslaagd Zomeravondconcert***



Dat was het zeker. De laatste repetitieavond van ons koor voordat we met zomerreces gaan. Anders dan andere jaren, werd dit concert niet in de Dorpskerk van Spijkenisse gehouden, maar in het kerkgebouw “De Verbinding”, waar we weer zijn teruggekeerd na een intense verbouwing van de kerk.

Het was mooi om te zien hoe al die stoelen in de kerkzaal werden ingenomen door het publiek. Zelfs de stoelen op de galerij waren bezet.



Nadat onze secretaris Jan Willem Driesprong de avond had geopend, konden de mannen van HRM aan de aanwezigen laten horen wat ze de afgelopen repetitieperiode zoal hebben gerepeteerd, onder leiding van dirigent Arjan Breukhoven. Nummers uit de musical “Les Misérables”, het alom bekende lied “Climb ev’ry mountain” uit de “Sound of Music”, en niet te vergeten “You’ll never walk alone” het nummer van “Lee Towers”. HRM werd begeleid op het orgel door Matthijs Breukhoven. Wat zeker vermeldingswaardig is, dat dit zomeravondconcert onder muzikale leiding staat van Arjan Breukhoven, al bijna 25 jaar – volgend jaar bestaat HRM 25 jaar – onze vaste dirigent.

HRM gaf ook dit jaar weer jonge musici een podium. Zij worden op deze manier in de gelegenheid gesteld het publiek te laten genieten van de talenten die zij hebben. De bas Indy du Fossé op de piano begeleidt door Nynke de Jong, beet het spits af met lied “Zueignung” van Richard Strauss, en fluitiste Gaby Prusina, begeleidt op de piano door onze dirigent Arjan Breukhoven speelde het mooie nummer uit de “Sound of Music” het lied “Edelweiss”. Laura van Dael zong met haar prachtige stem het nummer “All of me” van John Legend.

Ook aan dit zomeravond concert heeft HRM een goed doel verbonden. Dit jaar zal er geld worden ingezameld voor Shirley4CF. De letters CF staat voor Cystic Fibroses ook wel taaislijmziekte genoemd.

Er werd daar dus een collecte voor gehouden, en dat heeft een prachtig resultaat opgeleverd. HRM kon een cheque overhandigen waar een bedrag op stond van € 1.185,60. Een geweldige mooie opbrengst.



Na euforie over dit geweldige bedrag, was het de beurt aan Sarah Yousaf, die begeleidt door Anna Verheggen op gitaar, het nummer "One word" van Anouk ten gehore bracht. En weer mocht Nynke de Jong weer achter de piano plaats nemen, om Lana van Hienen te begeleiden. Zij zong het nummer "Always remember us this way". Daarna werd de pianokruk in beslag genomen door de jonge Oekraïense Sofiia Kravchenko, zij speelde de "Nocturne in bes van Frédéric Chopin. Tot slot konden we genieten van de prachtige stem, van de eveneens jonge soliste Evi de Bruin, die begeleidt op de piano door Nynke de Jong het mooi nummer zong "Ooit zal ik gaan" uit de Disneyfilm "Vaiana". En ook aan deze avond kwam een einde. In zijn slotwoord bedankte Jan Willem Driesprong de jonge talenten, en zij kregen allen een presentje.



HRM sloot de avond zingend af met het bekende lied van Vera Lynn, "We'll Meet Again", en al zwaaiend verlieten de mensen de kerkzaal. We kunnen met recht zeggen, het was een geslaagd zomeravondconcert.

Cor Kreft.

# Zingen in een koor. Is het iets voor mij?

Allereerst wil ik je graag vertellen dat zingen in een koor erg leuk kan zijn! Bovendien is koor zingen erg goed om je stem te ontwikkelen en samenhorig te leren zingen. Het is geschikt voor zowel mannen als vrouwen en ondanks dat er vaak een religieus tintje aan vast kleeft, hoef je ook niet perse gelovig te zijn. Er bestaan dan ook veel verschillende soorten koren.

Van popkoren tot aan klassieke koren en opgedeeld in leeftijdsklassen van jong tot oud. Wil jij ook graag zingen in koorverband? Lees dan snel verder, dan vertel ik je er alles over!

## **Zingen in een koor**

Wat houdt het nou eigenlijk in, zingen in een koor? Een koor bestaat eigenlijk uit een aantal zangers en/ of zangeressen, doorgaans met meerdere zangstemmen. De zangstemmen bestaan uit verschillende “stemmen” in de groep koorzangers en zangeressen van laag tot hoog. Meestal is een koor dan ook vierstemmig en bestaat deze vierstemmigheid uit de sopraan, alt, tenor en bas. We spreken van een koor als de groep zangers en/ of zangeressen uit minstens 12 personen en 2 stemmen bestaat. Een kleinere groep wordt vaak een ensemble genoemd. Bij een oratorium of passie worden er koor- ofwel zangsolisten ingezet om het koor aan te vullen. Een oratorium wordt eigenlijk altijd begeleid door een orkest. In een koor zingen is ook wel een verhaal vertellen. Bij een oratorium is dit zeer duidelijk aanwezig. De solisten zullen dan bepaalde personen van het verhaal representeren en het koor vervuld de stem van het volk. Koren zingen bovendien vaak a capella. Dit betekent dat er gezongen wordt zonder instrumentele begeleiding.

## **Waarom beginnen met koor zingen?**

Misschien vind je koorzang gewoon erg mooi. Misschien is het wel een passie van je. Hoe dan ook, het staat vast dat zingen in een koor veel voordelen heeft om je stem tot hogere hoogtes te kunnen ontwikkelen. Door koor zingen kun je je stem technisch groot maken en zo de meest mooie liederen zingen zonder dat je daar veel moeite mee hebt. Maar waarom zou je willen zingen in koorvorm en niet gewoon solo zang? Volgens landelijke gegevens hebben we ongeveer 600.000 koorzangers en zangeressen in Nederland. Dat zijn eigenlijk enorm veel mensen voor ons kleine kikkerlandje! Door samen te zingen ontstaat er een soort van verbinding. Je leert luisteren naar elkaar, maar ook communiceren en samenwerken. Koren laten het er vaak gemakkelijk uitzien om te zingen in een koor, maar eigenlijk is het natuurlijk best een opgave om met zo'n grote groep mensen samenhorig te kunnen zingen. Dat maakt het dan ook zo leuk! Niet alleen individueel bereik je een betere zangtechniek, maar ook in groepsverband. Dit groepsgevoel geeft jou persoonlijk natuurlijk ook meer ervaring, kennis en leer je nieuwe technieken.

## **Wat wordt er van een koorzanger of zangeres verwacht?**

Natuurlijk is zingen in koorvorm vooral heel erg leuk en gezellig! Maar om serieus te zingen in een koor is het natuurlijk ook wel erg belangrijk dat je je best doet, je graag wil ontwikkelen en een grote liefde hebt voor koor zingen en zingen in het algemeen. Hieronder vertel ik je een aantal belangrijke punten van koor zang;

- Terwijl je aan het zingen bent is het belangrijk dat je al je zintuigen richt op uiterste concentratie;
- Je hebt je oren gespitst zodat je de buurman of buurvrouw goed kunt horen zingen. Het is hierbij dan ook belangrijk dat je niet alleen je naasten kunt horen, maar ook de personen voor en achter je;
- Als zanger of zangeres in een koor wil je zo kleuren dat je samen met de groep één prachtig geluid voortbrengt;
- Ook het optimaal blenden van klanken is belangrijk;

- Hoe adem je? Adem je met een koorgenoot mee of is er een dirigent die je juist verteld korisch te ademen?
- Probeer je emoties te voelen en waar te nemen. Wat voel je? Wat zing je? En wat voor een vibe krijg je van de groep en van het te zingen lied? Uit je emoties en laat deze los op je zang. Zo ga je helemaal op in het geheel;
- Bekijk wat er met het koor gebeurt. Ook is het hierbij belangrijk de dirigent in de gaten te houden. Wat geeft hij of zij aan? Hier wordt niet alleen de maatvoering mee bedoeld. Het gaat er juist ook om wat de dirigent voelt en uitstraalt. Neem dit ook mee in je emotiepalet!

### **Conclusie: wil je in een koor gaan zingen?**

Je moet natuurlijk helemaal voor jezelf bepalen of je in een koor wilt gaan zingen. Of niet. Ik hoop dat ik je een eindje op weg geholpen heb. En ik hoop dat je keuze iets gemakkelijker is geworden nu dat je een beetje een indruk hebt van wat zingen in een koor inhoudt. Ben je er nog niet helemaal uit? Je kunt natuurlijk altijd beginnen met zangles nemen en eens een kijkje gaan nemen in een koor. Weet je dat er een zangkoor bij je in de buurt zingt? Ga dan gewoon eens navragen of je een keertje mag meezingen. De meeste koren hebben hier altijd wel een plekje voor! Zo kan je goed zien of het echt iets voor je is. Zingen is hartstikke leuk en als persoon die echt van zingen houdt krijg je dan ook een intens vrolijk en ontspannend gevoel als je zingt. Toch? Daarom is het goed om te onthouden dat je van zingen houdt en dat er allerlei manieren zijn om te zingen. Je kunt thuis zingen, in de muziekstudio, in koorvorm, maar natuurlijk ook in een ensemble zoals eerder besproken. En dat is natuurlijk nog lang niet alles! Blijf gewoon lekker bezig met je zang, ga eens meezingen in een koor en probeer gewoon eens een aantal dingen om te kijken waar je het meest gelukkig van wordt.

Bron: muziek ACADEMIE - Charlotte

# WAT REED DAAR NU



**Wat we zien op de foto, is de stoomlocomotief uit de baureihe 23 in de jaren '50 in dienst bij de Deutsche Bundesbahn, en nu in beheer bij de Veluwsche Stoomtrein Maatschappij**

Altijd weer een leuk en nostalgisch plaatje, als je stoomlocomotief door het landschap ziet rijden. En als je de trein op het station van dichtbij ziet, en je kijkt naar datgene van wat er allemaal moet gebeuren om zo'n stoomlocomotief te laten rijden, dat is nogal wat. En dat is nou waar ik naar nieuwsgierig ben, en wat ik ben tegen gekomen wil ik graag met jullie delen. Een **stoomlocomotief** is een locomotief die als energiebron een stoommachinegebruikt. Stoomlocomotieven waren gedurende circa een eeuw tot de opkomst van efficiëntere locomotieven als diesel- en elektrisch aangedreven treinen heer en meester op de sporen.

De belangrijkste onderdelen van de stoomlocomotief zijn: de stoomketel met aangebouwde vuurkist, het frame met de daarin gelagerde assen en de stoommachine met de stoomverdeling.

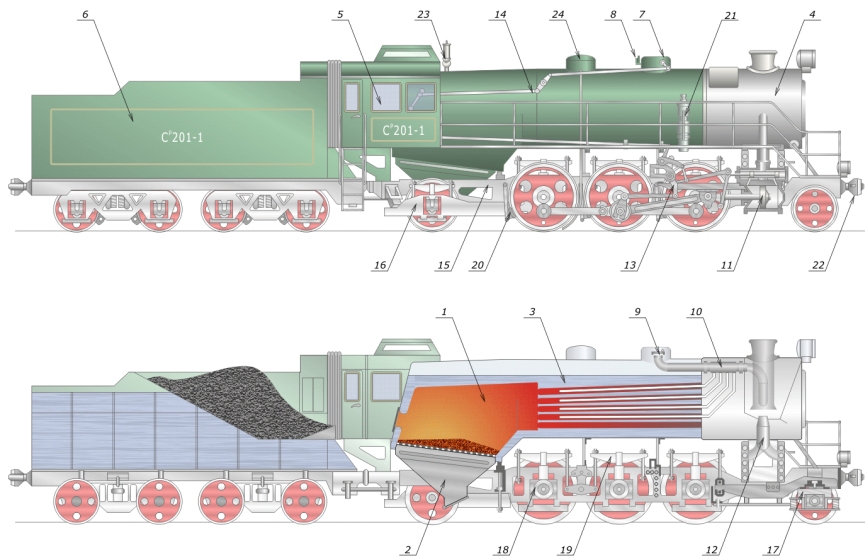

**Afb. 1: Indeling van stoomlocomotief**

### Stoomvorming

De nummers in de volgende beschrijving verwijzen naar afbeelding 1. Een stoomlocomotief heeft een stalen frame, met daarop een cilindervormige stoomketel. Achter en onder de ketel (3), deels in het machinistenhuis (5), bevindt zich de vuurkist (1). Hierin wordt de brandstof verbrand. De rook stroomt door een groot aantal vlampijpen naar de rookkamer (4) en vandaar naar de schoorsteen. De schoorsteen is niet hoog, maar de afgewerkte stoom gaat hier ook langs en trekt de rook mee, zodat de schoorsteen toch goed trekt. De hitte van het vuur wordt rechtstreeks en via de vlampijpen afgegeven aan het water in de ketel. Door de verhitting verdampt het water en verandert het in stoom. Stoom neemt 1325 maal zoveel ruimte in als water, maar aangezien de ketel afgesloten is, kan de stoom niet expanderen en daardoor stijgt de druk, tot 15 à 20 bar. De stoom, die een temperatuur heeft van circa 200 graden, wordt verzameld in de bovenkant van de ketel, zo hoog mogelijk, zodat er geen waterdruppels meekomen, bij voorkeur in een aparte stoomdom (7), dat is een verhoging op de ketel. Bij de meeste moderne stoomlocs wordt die stoom nog extra verhit tot meer dan 300 graden Celsius door een oververhitter.

Daarvandaan gaat de stoom naar de cilinders (11), waarbij de stoomverdeling (13) zorgt voor de toevoer van stoom naar de cilinders (op het juiste moment en in de juiste hoeveelheden).

## **Apparatuur**

Om een stoomlocomotief goed te laten functioneren is een veelheid aan apparatuur nodig. Hiervan is (onder meer) te noemen:

- De veiligheidsklep (8), die bij een bepaalde druk in de ketel opengaat, stoom afblaast en daarmee de druk in de ketel beperkt. Gaat de klep open, dan is de druk maximaal en dan weet de stoker dat hij zijn werk goed heeft gedaan. De veiligheidsklep moet echter niet te vaak opengaan, want er gaat stoom mee verloren.
- De reeds genoemde stoomverdeling (13), die de stoom zo efficiënt mogelijk in de cilinders leidt. Tevens kan men hiermee de loc vooruit of achteruit laten rijden.
- De oververhitter (10), die de gevormde stoom droogt en verder verhit, waarmee een grotere expansiegraad wordt bereikt, hetgeen de efficiëntie verhoogt.
- De injecteur en de voedingspomp (21), die ervoor zorgen dat water in de ketel gepompt wordt.
- Bij sommige stoomlocs wordt het voedingswater eerst voorverwarmd door een voorverwarmer die zijn warmte krijgt van de afgevoerde stoom en/of rookgassen.
- De luchtpomp, voor de instandhouding van de druk in het remsysteem van de trein.
- De loodnagels. In de bovenwand van de vuurkist bevinden zich gaten die met loodnagels – loden proppen – zijn afgesloten. De loodnagels staan onder water en kunnen dus niet heter worden dan 200 graden (de temperatuur van het water bij een druk van 15 bar). Bevat de ketel te weinig water, dan smelten de loodnagels. De stoom blaast dan de vuurkist in en dooft het vuur. De stoker heeft dan wel wat uit te leggen, maar de schade blijft beperkt.
- De stoomfluit (23).
-

## Brandstof

Als brandstof wordt meestal steenkool gebruikt, maar soms ook stookolie, hout of bruinkool. Meestal moet de stoker de brandstof op het vuur scheppen, maar bij grotere kolengestookte stoomlocomotieven gebeurt de aanvoer van brandstof automatisch, door middel van een schroef van Archimedes, die door een eigen kleine stoommachine aangedreven wordt.

Verder is er water nodig. Dit wordt met een **voedingspomp** aangevoerd.

Het is de taak van de stoker erop te letten dat er steeds voldoende stoomdruk is.

## Aandrijfmechanisme

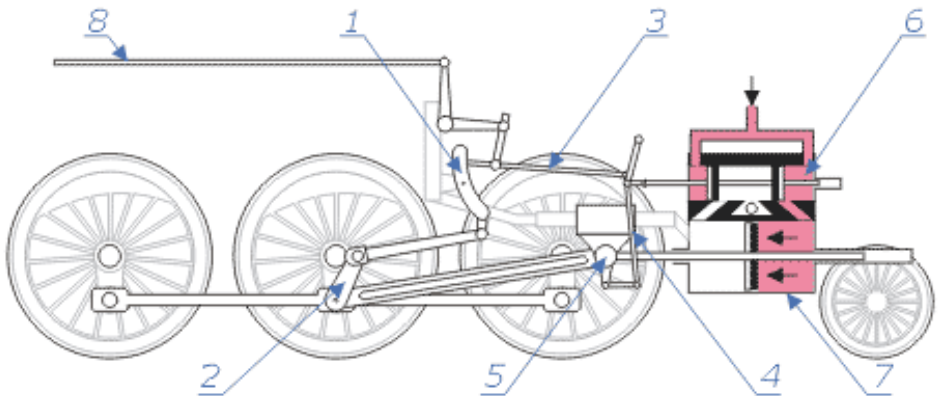

### Afb. 2: Schematische werking Walschaerts schaarbeweging

In de cilinder bevindt zich een zuiger met dubbele werking: de zuiger wordt heen en weer geduwd door er beurtelings stoom voor en achter te blazen. De stoomschuif (6, afbeelding 2) zorgt ervoor dat de verse stoom (rood) beurtelings voor en achter de zuiger komt, terwijl de afgewerkte stoom (wit) aan de andere kant via de stoomschuif naar de schoorsteen wordt geleid.

De zuiger is met een drijfstang verbonden met een kruk op een wiel, waardoor de heen-en-weergaande beweging van de zuiger wordt omgezet in een draaiende beweging. De andere wielen zijn met koppelstangen met het aangedreven wiel verbonden.

Een aparte kruk (2) op het wiel zorgt via de schaar (1) voor het bedienen van de stoomschuif. De schaar is nodig om achteruit te kunnen rijden en men treft deze dan ook alleen aan op een locomotief, niet op de stoommachine in een fabriek. In de afbeelding beweegt de drijfstang (3) van de stoomschuif (6) tegengesteld aan de kruk, doordat de schaar (1) de beweging omkeert. Met hendel 8 kan de machinist de drijfstang (3) van de stoomschuif naar de onderkant van de schaar verplaatsen. De drijfstang beweegt dan in dezelfde richting als de kruk en de locomotief rijdt achteruit.

De afgewerkte stoom gaat via de rookkast (4, afbeelding 1) (aan de voorzijde van de locomotief) naar de schoorsteen. Een industriële stoommachine heeft vaak een zeer hoge schoorsteen die nodig is voor de trek. Bij een locomotief is zo een hoge schoorsteen niet haalbaar en wordt de trek veroorzaakt doordat de afgewerkte stoom de rookgassen meezuigt (zie venturi-effect).

## **Vanuit stilstand**

Op het eerste gezicht lijkt het onnodig dat de zuiger in de cilinder zowel heen als terug wordt geduwd. Door de snelheid zal de machine immers toch wel doorlopen. Het is dan echter niet mogelijk de machine vanuit stilstand in beweging te krijgen. Om ook vanuit het dode punt (als de zuiger in de uiterste positie staat) in beweging te kunnen komen, heeft een locomotief twee cilinders, een links en een rechts, met een faseverschil van 90°. Dit faseverschil blijft in stand doordat de zuigerstangen aan de wielen zijn gekoppeld, en doordat de aangedreven wielen samen op een as zijn geklemd. Er zijn ook locomotieven met drie of vier cilinders.

## **Bemanning**

De bemanning van de stoomlocomotief bestaat uit twee mensen, namelijk de machinist, die in Nederland (ook bij de hedendaagse diesel- en elektrische tractie) wordt aangesproken met 'meester' en de stoker, officieel 'leerling-

machinist'. In sommige landen, bijvoorbeeld Rusland, worden ze door een derde bemanningslid, de 'machinisthelper' bijgestaan.

De machinist bedient de reguleur (met de 'lat') en de remkraan. De stoker zorgt ervoor, door de aanvoer van brandstof en water, dat de stoomdruk steeds voldoende is. De stoker heeft niet direct invloed op de beweging van de locomotief, al kan hij de locomotief tot stilstand laten komen door zijn werk slecht te doen. Is de stoker nog een beginner, dan zal de machinist toezicht op hem houden, loopt hij al wat langer mee, dan zal hij af en toe op de plaats van de meester plaats mogen nemen – hij is immers ook leerling-machinist en het is de bedoeling dat hij doorstroomt, een opleiding die tot wel zes jaar kon duren. Verder zorgt de stoker voor hand-en-spandiensten, zoals het bijvullen van kolen en water, het omleggen van wissels en het draaien van de draaischijf.

Dit was dan het verhaal over de werking van een stoomlocomotief. Interessant en leerzaam.

De volgende keer gaan we het water op. Ik zal wat gaan schrijven over de Holland Amerika Lijn, en de schepen die onder haar vlag voeren.

Ik wens jullie veel leesplezier.

Cor Kreft

# Mysterie: waarom sommige Deventer stadspanden grote ramen hebben



**Loop een rondje door het Bergkwartier en er valt iets op: oude stadspanden hebben vaak slechts een paar ramen. Het was namelijk erg nadelig om veel ramen te hebben. Gek genoeg heeft Napoleon daar iets mee te maken. Hoe dat zit, lees je in dit artikel.**

Het is nu misschien moeilijk voor te stellen, maar het aantal ruiten dat een Deventerse pand had, bepaalde de hoogte van je belastingen. Dat werd ook wel 'raambelasting' of 'vensterbelasting' genoemd. Deventenaren betaalden belasting per raam. Ofwel: hoe meer ramen een woning had, hoe meer belasting mensen betaalden.

## **Raambelasting**

De raambelasting werd in 1812 in Deventer en de rest van Nederland ingevoerd, meldt het Financieel Dagblad. Daar waren niet alle

Deventenaren blij mee. Standspanden hadden van oudsher juist veel kleine ramen, waardoor inwoners dus opeens meer belasting moesten betalen.

### **Om deze bedragen ging het**

Deze manier van belasting innen was volgens het Financieel Dagblad bedoeld om de armen te ontzien. Het idee was dat de armen een kleiner pand huurden of bezaten en daardoor ook minder ramen hadden. De rijken zouden in grote panden met meer ramen wonen en dus ook meer betalen. De hoogte van de vensterbelasting verschilde per gemeente, maar lag meestal tussen de 0,40 tot 1,10 gulden per venster.

### **Manieren om belasting te ontduiken**

Arm of rijk, veel mensen stonden niet te springen om de rekening te betalen en daarom werden trucjes bedacht om deze belasting te ontduiken. Bij nieuwe panden werden simpelweg minder, maar grotere ramen geplaatst. De grootte van het venster werd namelijk niet meegerekend in de prijs, volgens Historisch Archief Midden-Groningen.

Daarnaast werden ruiten dichtgemetseld om voor dat raam helemaal geen belasting te betalen. Kijk maar eens naar het onderstaande pand aan de Kersteeg. Hier zie je nog precies waar eerst een raam zat.



Dichtgemetselde vensters in de Kersteeg. Foto: in de buurt Deventer

## Napoleon

Deventenaren hadden de belasting overigens te danken aan Napoleon. Napoleon voerde de maatregel in, omdat hij vond dat de vensterbelasting vrij makkelijk te innen was. De controleurs hoefden alleen maar voor het pand te staan en te tellen. Ondanks de onvrede rondom deze belasting, werd hij pas in 1896 opgeheven.

### **Mysterie opgelost! Hiervoor dienen die roosters voor deuren van sommige panden in Deventer**



**Als je door de Deventer binnenstad wandelt, kom je regelmatig roosters tegen. Deze roosters vind je in alle soorten en maten en kun je altijd aansluitend aan een pand vinden. Maar waarom liggen die dingen eigenlijk hier?**

De officiële naam voor zo'n rooster is een koekoek. Wanneer je een koekoek voor een pand ziet, betekent dit dat dit

gebouw een kelder heeft. Zo'n rooster is bedacht om daglicht of ventilatie te creëren. Hoe ze dat maakten? Vroeger metselde men aan de keldermuur een bak van beton: de koekoek. De randen steken vaak uit om water tegen te houden. Om er voor te zorgen dat dieven niet het pand betreden, worden er vaak roosters opgezet.

## **Kelders en daken**

Een koekoek kun je op twee manieren gebruiken: bij kelders, maar ook op daken worden ze toegepast. Dat zijn vaak kleine dakkapelletjes om ervoor te zorgen dat er daglicht in het gebouw komt. De koekoek voor de voordeur naar de kelder werd ook gebruik voor bevoorrading van kolen en andere zware spullen. Die hoefden dan niet door de voordeur en dat scheelde weer vuil in huis. Weet je dat ook weer! Nu maar eens koekeloeren of je er een paar kunt spotten in de stad.

### **Aha! Hiervoor dienen de versierde gevelstenen op sommige panden in Deventer**



**Tijdens een wandeling door Deventer heb je er misschien weleens een gespot: een versierde steen op de voorgevel van een pand. Tegenwoordig is het een mooie decoratie, maar vroeger had zo'n steen een belangrijke functie.**

Deze versierde stenen worden gevelstenen genoemd. Over het algemeen zijn het kleine stenen met een reliëf, vaak met felle kleuren en een onder- of bovenschrijft. Je vindt ze niet alleen in onze stad, maar in heel Nederland. En dan voornamelijk op oude panden. Af en toe is er een gevelsteen geplaatst op een nieuwer pand, bijvoorbeeld omdat het oorspronkelijke pand is gesloopt.

## **Gevelstenen in Deventer**

In Deventer zijn verschillende gevelstenen te vinden. Zo spot je de Gulden Steur bij de Vispoort, de gevelsteen in de St. Jansstraat en de steen met Paasossen in de Lange Bisschopstraat.

## **Voorloper van het huisnummer**

Wat is het verhaal achter deze stenen? Ze hadden vroeger een belangrijke functie in onze gemeente: ze dienden als adressen.



Onno Boers, gevelsteenspecialist en auteur van het boek *De Gevelstenen van Amsterdam*, schreef: “Men woonde in Het Swarte Schaap, in De Rode Leeuw, in Het Melkmeisje of in het huis ertegenover of ernaast.” De gevelsteen is dus de voorloper van het huisnummer. Daarnaast werden de stenen gezien als een soort reclameborden voor bedrijven. In het begin van de 19e eeuw werden straatnamen en huisnummers in Nederland ingevoerd, waardoor gevelstenen niet langer nodig waren.

## Een verhaal

Op veel gevelstenen werden familienamen of beroepen uitgebeeld. Een tandarts had bijvoorbeeld een gevelsteen met daarop een kies en een schrijver een steen met een veer. Was er een concurrerende collega in de stad met vrijwel dezelfde steen? Dan voegde men gewoon iets toe, zoals een kroon. Andere stenen verwezen naar een familiewapen of een religieuze of politieke overtuiging van de bewoner. Achter iedere gevelsteen die je tegenkomt schuilt wel een verhaal.

Bron: indebuurt Deventer.

## Beste Zangers 2024 | Franse saus, huilbuien en een duet met een dashboardkastje!

Ah, **Beste Zangers**, hét televisieprogramma waar artiesten elkaar het ene moment met hun vocale kunsten omverblazen, en het andere moment elkaar tot tranen roeren. Het programma dat eigenlijk één grote karaoke-bar lijkt, maar dan met iets meer glitter en geen vals zingende collega's die proberen "Bohemian Rhapsody" te verkrachten. Dit jaar wordt dat feestje weer extra spannend met de line-up van seizoen 17. Laten we deze muzikale gladiatoren even onder de loep nemen.

### De man met de Franse saus

We beginnen met **Claude**, het wonderkind dat de hitlijsten binnenstormde met *Ladada (Mon Dernier Mot)*. Claude heeft de gave om alles in het Frans te zingen en het tóch cool te laten klinken. Dit seizoen giet hij waarschijnlijk alles wat hij aanraakt over met een Frans sausje. Dus als Karin Bloemen haar levenswerk op het podium stort, kun je er vergif op innemen dat Claude het met een "ooh là là" en een baguette weet te versieren. Bon appétit!

### Van Country naar popsensatie

Dan hebben we **Hannah Mae**, de zangeres die begon met Engelstalige country en nu volle bak Nederlandstalige pop zingt. Countrymuziek in Nederland is sowieso al een interessante keuze, een beetje alsof je besluit om een sushi-restaurant in Volendam te openen. Maar hey, ze heeft het voor elkaar gekregen! De vraag is natuurlijk of we Hannah Mae met een banjo op het podium gaan zien of dat ze het toch veilig houdt met een akoestische gitaar en wat melancholische blikken.

### De artiest van 1000 Talenten

Speaking of which, **Karin Bloemen** doet mee. Deze vrouw heeft zo ongeveer alles gedaan wat je maar kunt doen in de showbizz, behalve

misschien een carrière als DJ in een Berlijnse technoclub. En zelfs dat zou ik niet uitsluiten na dit seizoen. Bloemen brengt haar 40-jarige ervaring mee, wat betekent dat de jongere deelnemers waarschijnlijk stilletjes hopen dat ze niet háár nummer moeten coveren. Of, nog erger, dat ze het niet in de originele Bloemen-stijl doen—want hoe kun je die theatrale grandeur ooit overtreffen?

### **Tweeling trouw aan folkmuziek**

De tweeling van **Tangarine** heeft negen albums (!) uitgebracht en stond ooit als huisband bij *De Wereld Draait Door*. Toch denk ik altijd bij folkmuziek: stel je voor dat je net een beetje op gang bent met je nummer, en iemand van de AVROTROS schreeuwt: “Mag het wat vlotter? We hebben nog drie optredens te gaan!” Het zou een interessante dynamiek opleveren. Maar goed, met een naam als **Tangarine** verwacht je misschien ook een beetje dat ze aan het einde van hun optreden een mandarijntje het publiek in gooien. Dat noemen we dan een ‘publieksfruitje’.

### **De koningin van de auto-covers**

En dan is er **SERA**, de vrouw die beroemd werd door nummers te coveren in haar auto. Want als Justin Bieber met je online wil zingen, weet je dat je goed zit, toch? Nu heeft ze ook haar eigen muziek—maar stiekem hopen we allemaal toch dat ze in de Beste Zangers-studio gewoon een Fiat 500 de set op laat rijden voor haar performance. Want een duet met een dashboardkastje is eigenlijk het hoogtepunt van elke carrière.

Seizoen 17 van **Beste Zangers** belooft weer een spektakel te worden. Claude die met zijn Franse flair iedereen een nieuwe twist geeft, Karin Bloemen die elke noot een tikje dramatisch maakt, en SERA die ons laat zien hoe een autodeur kan fungeren als achtergrondzang. Of het nu tranen van vreugde of wanhoop worden—dat maakt niet uit. Want dit seizoen wordt een muzikaal pretpark, en we hebben al aanstaan.

# In Memoriam



## Koos Keerweer

30-8-1941 - 5-7-2024

Begin juli ontvingen wij via Jan Willem Driesprong het trieste bericht dat Koos Keerweer op 82-jarige leeftijd was overleden. We wisten dat Koos ziek was en hij daardoor tot zijn verdriet ook moest bedanken voor zijn geliefde koor. Op 12 juli jl. werd er op de Ommering in Spijkenisse afscheid genomen van Koos. Zoals gebruikelijk de laatste jaren bij een afscheid werden er in de aula foto's geprojecteerd over het leven van Koos. Wat ik niet wist was dat Koos als militair naar Nieuw-Guinea werd uitgezonden. Als jongentje van 10 was ik hier boos over, herinner ik mij nog. Uiteraard gevoed door mijn oom die in Nederlands-Indië had gewoond. Eerst Indië weg en nu ook, we hebben het over 1962, Nieuw-Guinea. 'Minister Luns zou het wel oplossen' hoorde ik mijn vader nog zeggen. Militairen werden alvast uitgezonden. Koos was van de partij. Trots staat hij op de foto in een mooi uniform. Het waren 'de mooiste jaren uit zijn leven', aldus zoon Edwin die liefdevol over zijn vader sprak. Wat had ik graag een keertje gesproken met Koos over zijn ervaringen in Nieuw-Guinea. Dat we Nieuw-Guinea moesten afstaan aan Indonesië lag in elk geval niet aan Koos.

Koos was een echte Rotterdamse jongen, toch kwam hij samen met zijn vrouw Ria door het werk op Voorne-Putten terecht. Koos was een sportieve man, hetgeen ik wist want ik sprak weleens met hem over zijn favoriete sport judo. Koos was daar tot op hoge leeftijd bekwaam in. Wat ik niet wist was dat Koos een liefhebber van motorrijden was. Diezelfde hobby zorgde ook voor veel tragiek in de familie. Zoon Jim kwam op jonge leeftijd in Spanje om door een noodlottig ongeval met zijn motor. Zoon Edwin was ook betrokken bij een motorongeluk en moest hierdoor een been missen. Zelf raakte Koos ook gewond bij een motorritje. Al die tragische gebeurtenissen gingen Koos niet in de koude kleren zitten. Hij vond veel troost bij het zingen op donderdagavond. Peter Spanjersberg, samen met les bij zijn afscheid aanwezig, vertelde mij dat Koos donderdagavond steevast als eerste aanwezig was op de repetitie. Altijd in een goed humeur en immer een praatje met Arjan makend. En zo zullen we Koos ook blijven herinneren: een prettige, kenmerkende man met veel plezier in zingen.

Kees Wagener.



# Agenda

Zaterdag	5 okt. 2024	Inloopconcert in de Broederenkerk	Deventer	14:00 uur
Donderdag	19 dec. 2024	Kerstconcert	Sint-Catharijnekerk in Brielle	20:00 uur

## Wist U dat...?

Het mannenkoor repeteert op donderdagavond in De Verbinding, Eikenlaan 2, 3203 BK Spijkenisse. Er wordt gerepeteerd van 19:30 uur tot 21:45 uur.